

7.9. Имеющиеся на натуральной коже рубцы, кровеносные сосуды, следы укусов насекомых.

7.10. Мелкие морщинки на поверхности кожи (так называемый эффект растрескивания), потертости и удлинения в пределах 10% мебельного покрытия из натуральной кожи, возникающие при эксплуатации мебели в местах, находящихся под нагрузкой.

**Примечание:** Фабрика оставляет за собой право на модификацию изделия, не изменяющую существенно его товарный вид и потребительские свойства (изменение материала, формы и вида опорных конструкций, изменение вида и расположения швов и т.п.)

### 8. Гарантийные обязательства.

8.1. Гарантийный срок исчисляется со дня передачи товара покупателю при соблюдении условий транспортировки, эксплуатации и хранения мягкой мебели.

8.2. Недостатки изделий, возникшие по вине изготовителя и обнаруженные в течение гарантийного срока, будут устранены изготовителем в установленном порядке. В отношении недостатков товара могут быть предъявлены и иные требования, установленные законом РФ "О защите прав потребителей".

8.3. Претензии по внешнему виду, явным недостаткам изделия, комплектности, ассортименту, несоответствию заказа принимаются непосредственно при получении изделия покупателем.

8.4. Гарантийный ремонт включает в себя ремонтные работы с заменой дефектных частей изделия.

8.5. В случае приобретения уцененной мебели претензии по качеству в отношении дефектов, с которыми покупатель был ознакомлен, не принимаются.

8.6. Срок гарантии на мебель, используемую в общественных помещениях, составляет 1 год.

8.7. Гарантийное обслуживание не производится в случае:

- истечение гарантийного срока;
- наличия на изделии механических повреждений, следов воздействия химикатов, растворителей и иных едких и/или красящих веществ и жидкостей;
- несоблюдения условий эксплуатации, ухода и использования мягкой мебели, обивочных тканей и механизмов трансформации;
- превышения допустимых нагрузок;
- нанесения ущерба изделию животными, а так же попадания в внутрь изделия посторонних предметов, жидкостей, животных, насекомых и др.;
- нанесения ущерба изделию в результате умышленных или ошибочных действий потребителя, в том числе некавалифицированной сборкой;
- естественного износа материалов и комплектующих, возникшего в процессе эксплуатации из-за нарушения правил эксплуатации и несвоевременного обслуживания соединений изделия;
- расслоения, разбухания, коррозии элементов вследствие попадания на них воды или эксплуатации в условиях повышенной влажности;
- нанесения ущерба изделию или его утери вследствие обстоятельств непреодолимой силы (стихийные бедствия, пожар, несчастные случаи и т.д.);
- наличия следов постороннего вмешательства в конструкцию и отделку изделия, его самостоятельного ремонта, либо ремонта организациями, предприятиями и частными лицами, не уполномоченными на это производителем;

Во всех этих случаях обслуживание осуществляется за счет покупателя в соответствии с установленными ценами на работы сервисной службы фабрики.

### 3. Порядок сборки.

3.1. Собрать металлическое основание стула, зафиксировать накладку с внутренней стороны основания при помощи винтов М6х20 (Рис.1)

3.2. Закрепить механизм поворота к металлическому основанию с помощью винтов М6х20 (с шайбами 6) (Рис. 2)

3.3. Закрепить основание с поворотным механизмом к каркасу стула с помощью винтов М6х16 (с шайбами 6) (Рис. 3)

Рис. 1



Рис. 2



Рис. 3

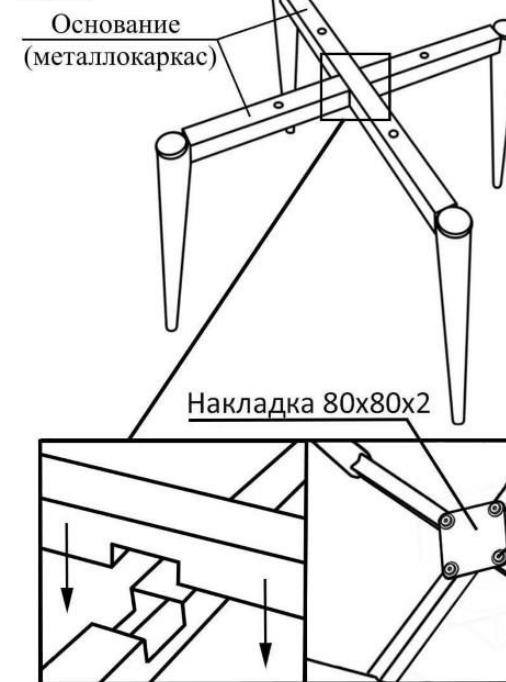
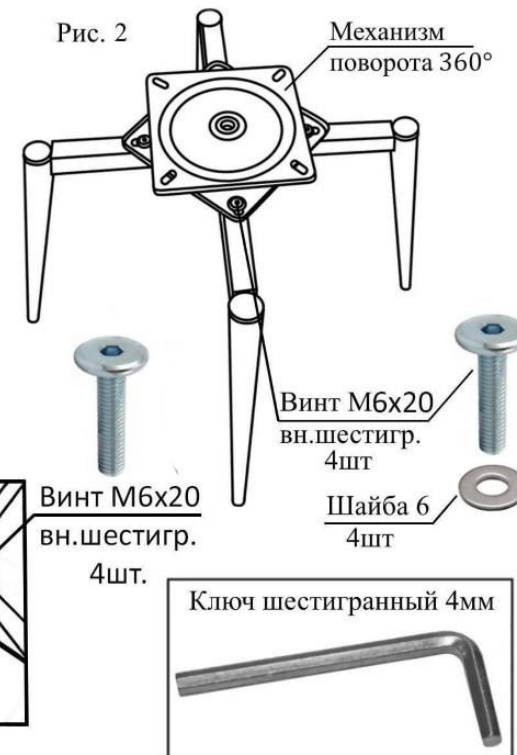